

05G22.10 brevet de dessin américain n° D620 336

Le mentonnet à came surbaissé Veritas® est l'accessoire parfait pour serrer une pièce sur l'établi et la relâcher rapidement. La course totale du mors est de 1/4 po, répartie en deux intervalles de 1/8 po. La came s'engage ainsi lorsqu'elle se trouve à un angle de 90° ou de 180°. Elle offre aussi une bonne pression de serrage lorsqu'elle se trouve entre ces angles.

Ce mentonnet à came est offert en deux versions. L'une, à tige lisse, convient à un trou de 3/4 po de diamètre sur au moins 1 7/8 po de profondeur. L'autre, à expandeur, permet un serrage dans n'importe quel trou jusqu'à 0,78 po de diamètre sur au moins 1 7/16 po de profondeur. Les deux modèles exercent une force de serrage pouvant atteindre 300 lb.

Insérer le mentonnet à came dans un trou pour mentonnet et déplacer le mors à la position voulue. Serrer la vis de verrouillage de l'expandeur à l'aide d'une clé hexagonale de 3/16 po.

Le mors avance lorsqu'on tourne la came en sens horaire. Au premier repère, la came déplace le mors à 1/8 po.

Au second repère, la came déplace le mors à 1/4 po.

Les pièces du mentonnet à came ont été traitées pour les rendre plus dures en surface et résistantes à la rouille. Appliquer un peu de lubrifiant de temps à autre assure un fonctionnement en douceur.

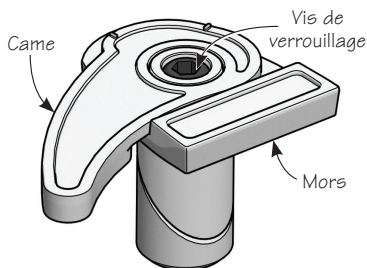

Figure : Composants du mentonnet à came

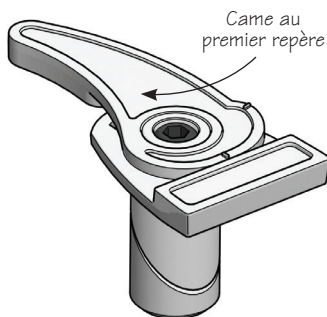

Figure 2 : Came au premier repère

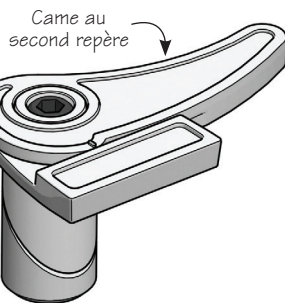

Figure 3 : Came au second repère